

## EasyClean M-S - Mix & Pump

### Beskrivelse

Med automatisk styrt Shredder-Mix system som løser opp fettet før tømning og som via manuell ventil pumper til tømmebilen. Den rengjør og etterfyller fettutskilleren automatisk etter tømning.

Med integrert slamfang og prøvetakingsmulighet. To gasstette inspeksjonslokk Ø420 med hurtigkobling. Tanken er rotasjonsstøpt i en del og er 100% tett og korrosjonsfri. Strømningsretning kan endres ved å bytte plass på inn- og utløp. Med påfyllingsrør og inspeksjonsvindu. Med vinklet bunn for enkel tømning og rengjøring.



- Produsert iht. NS-EN-1825 av polyeten, PE.
- For frittstående frostfri installasjon.
- Tømmerør Ø75 i PE-HD.
- Leveres med digital kontrollenhet 400V.
- Kan bestilles med fjernkontroll.
- Pumpeeffekt 3,0kW.
- Leveres komplett. 20 års materialgaranti.
- Sertifikat: Z-54.1-474
- Tilbehør: Prøvetakingskum, pumpestasjon, alarm

Med forbehold om konstruksjonsendringer og tekniske endringer. Kan endres uten varsel

### GPA Flowsystem A/S

Regnbueveien 9  
NO-1405 Langhus  
+47 (0)64-85 68 00  
info@gpa.no  
gpa.no

## EasyClean M-S - Mix & Pump

### Teknisk spesifikasjon

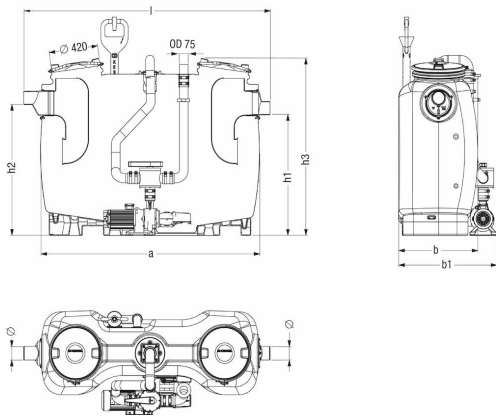

Artikkelnr	NS (L/S)	Vekt (kg)	Ø	a	l	b	h1	h2	h3	Total Volym
KE-93002.01/MS	2	155	110	1500	1735	680	985	1055	1435	600 l
KE-93003.01/MS	3	160	110	1500	1735	680	985	1055	1435	600 l
KE-93004.01/MS	4	173	110	1880	2115	680	985	1055	1435	800 l
KE-93007.01/MS	7	221	160	1910	2145	940	1185	1255	1655	1350 l
KE-93010.01/MS	10	267	160	2590	2820	940	1185	1255	1655	1900 l

Med forbehold om konstruksjonsendringer og tekniske endringer. Kan endres uten varsel

GPA Flowsystem A/S

Regnbueveien 9

NO-1405 Langhus

+47 (0)64-85 68 00

info@gpa.no

gpa.no